

# Ajústelo y basta. Con Fixturlaser GO.

**¿Por qué complicar las cosas?** Con un sistema de alineación láser facilitará mucho su trabajo diario en comparación con los métodos tradicionales con diales, reglas, etc. Fixturlaser GO es la última aportación a la gama de productos Express Alignment, con la típica característica de un láser basado en el sistema de alineación Fixturlaser. Es una herramienta de alineación sin complicaciones para todo profesional de mantenimiento que se preocupe por la vida de servicio de las máquinas.

## Medición y Alineación con Fixturlaser GO

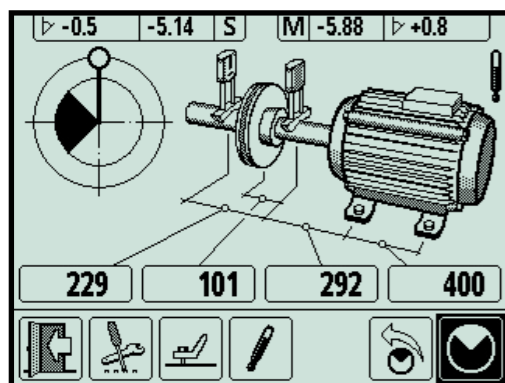

### Medir

Con los dispositivos montados e introducidos todos los valores de distancia, estará ya preparado para empezar a tomar puntos de medición. El sistema requiere tres puntos de medición con un ángulo mínimo de 45° entre las lecturas. **La guía de rotación** le indicará mediante campos en negro o blanco si se halla o no en el área permitida.

### Alinear

Para la alineación ha de empezar haciendo girar los ejes hasta la posición de las 12 o 6 horas del reloj a fin de hacer los ajustes en el sentido vertical. Para llegar a la posición correcta, usted dispone como ayuda de **la guía de ángulo**. Al ajustar la máquina, los valores activos le indicarán cuando la máquina se halla dentro de la tolerancia. También, **las flechas junto a los pies de la máquina** le mostrarán en qué dirección ha de ser desplazada la máquina. Continuar girando los ejes a la posición 3 o 9 del reloj para efectuar ajustes en sentido horizontal. Una vez más, **la guía de ángulo** le ayudará a obtener la posición correcta. Mueva la máquina hasta que los dos valores de alineación angular y paralela estén dentro de la tolerancia, donde **las flechas** de nuevo le ayudarán a elegir la dirección. Complete el proceso de alineación haciendo retroceder los ejes a la posición de las 12 o 6 horas del reloj para confirmar que la alineación de la máquina se halla dentro de la tolerancia. Para confirmar el resultado, repetir la medición.

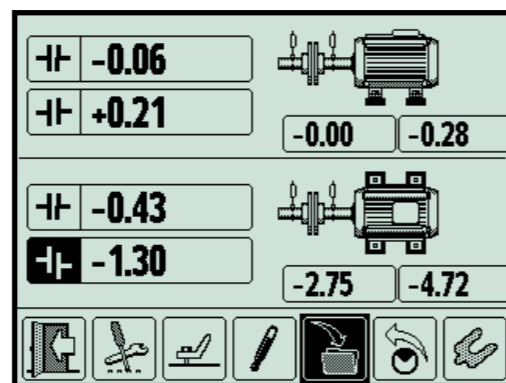

### Resultados

La pantalla con los resultados de la medición muestra **valores de acoplamiento y de pie para las direcciones horizontal y vertical**. El campo del resultado está resaltado con símbolos que indican los errores angular y/o de offset.

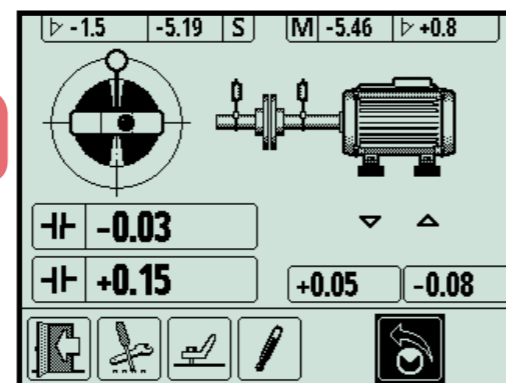

## Características de Fixturlaser GO



Varias de sus características han sido adoptadas del innovador sistema Fixturlaser XA, que reducen el tiempo dedicado a tareas de prealineación, de registro de la medición, de realización de la alineación, repetición de ésta para comprobar su corrección y, finalmente, para documentar los datos de la medición.

**Los dispositivos de premontaje** agilizan el montaje y empaquetamiento de los dispositivos. Otras características que facilitan el manejo del sistema son la interfaz de usuario basada en iconos, una marca típica de Fixturlaser, ahora utilizada en nuestros sistemas durante más de 15 años.



## El paquete de software de Fixturlaser GO



**Las mediciones pueden transferirse a un PC** acoplado la unidad de display a la conexión USB. Efectuada ésta, aparece en el display como un dispositivo de almacenamiento en masa en su PC. Podrá entonces transferir fácilmente los ficheros utilizando el Explorer de su PC.

**La tecnología CCD** utilizada en el área extra grande del detector (30 mm) de las unidades de medición minimiza o, en la mayor parte de los casos, elimina la necesidad de efectuar alineaciones aproximadas. Esta tecnología permite también suprimir la luz ambiental a la vez que rechaza los puntos laterales que podrían interferir con la precisión de los valores de medición.

**El láser rectilíneo en combinación con la tecnología CCD**, hace más fácil que nunca el ajuste láser. Las unidades de medición se hallan siempre en la posición lateral correcta, y los ajustes verticales se llevan a cabo fácilmente desconectando rápidamente los dispositivos de conexión de las unidades de medición.



**Las tres luces LED** en el display indican si las conexiones están dentro de la tolerancia (luz verde), dentro de la doble tolerancia (luz anaranjada), o fuera de la doble tolerancia (rojo).

## Especificación técnica

### FIXTURLASER GO - SISTEMA COMPLETO

Peso (incl. todas las partes estándar): 6,8 kg (15 lbs)  
 Temperatura de almacenamiento: de -20 a 70°C (de -4 a 158°F)

#### CAJA

Material: Plástico ABS alto impacto  
 Sellado: Estanco al polvo, al agua (5m/16 pies), y al aire con válvula de compensación de presión de aire  
 Test de caída: 3 m (10 pies) sobre suelo de cemento  
 Dimensiones: 400 x 320 x 170 mm (15,7 x 12,6 x 6,7 pulg.)

#### UNIDAD DE DISPLAY

Material de la caja: Plástico ABS alto impacto  
 Temperatura operativa: de -10 a 50°C (de 14 a 122°F)  
 Temperatura de almacenamiento: de -20 a 70°C (de -4 a 158°F)  
 Humedad relativa: 10 - 90%  
 Peso: 0,7 kg (1,54 lbs) con baterías  
 Dimensiones: 205 mm x 116 mm x 56 mm (8,1 pulg. x 4,6 pulg. x 2,2 pulg.)  
 Protección medioambiental: IP 54  
 Memoria flash de almacenamiento: 4 Mb  
 Tamaño del display: 4" diagonal (80 x 60 mm)  
 Interfaz: Teclado interruptor de membrana  
 Periféricos: 2 RS-485, 1 puerto secundario USB  
 Alimentación de corriente: Baterías alcalinas: 3 x 1,5V LR-14 (C)  
 Tiempo de funcionamiento: 15 horas en uso típico  
 Indicadores LED: Luces verde, anaranjada, roja para indicación de la alineación

#### UNIDADES DE MEDICIÓN

Material de la caja: Aluminio anodizado y plástico ABS de gran resistencia a los impactos, sobremoldeado con goma TPE  
 Temperatura operativa: de 0 a 50°C (de 32 a 122°F)  
 Humedad relativa: 10 - 90%  
 Peso: 186 g (6,6 oz)  
 Dimensiones: 79 mm x 77 mm x 33 mm (3,1 pulg. x 3,0 pulg. x 1,3 pulg.)  
 Protección medioambiental: IP 65  
 Láser: Diodo clase II de 650 nm  
 Ángulo del ventilador del láser de línea: 6°  
 Ancho de línea de radiación láser (1/e2): 1,6 mm  
 Divergencia de línea de radiación láser (ángulo completo): 0,25 mrad  
 Potencia del láser: < 1 mW  
 Distancia de medición: Hasta 5m  
 Detector: CCD  
 Longitud del detector: 30 mm (1,2 pulg.)  
 Detector angular subtenso: 30 mrad/m (3 mm/100mm por metro)  
 Resolución del detector: 1 µm  
 Precisión de mediciones: 0,3% ± 7 µm  
 Indicadores LED: Indicadores de transmisión y estado del láser  
 Resolución del inclinómetro: 0,1°  
 Precisión del inclinómetro: ±0,5°  
 Protección contra luz ambiente: Filtración óptica y supresión señales luz ambiente  
 Cables: 2 piezas x 2 m (6,5 pies)

#### SOPORTES DE EJE:

Dispositivo: Dispositivo en V para cadena, ancho de 20 mm (0,79 pulg.)  
 Material: Aluminio anodizado  
 Diámetro del eje: Ø 20 - 175 mm (3/4 pulg. - 6,9 pulg.)  
 Con cadenas de extensión: Ø 20 - 450 mm (3/4 pulg. - 18 pulg.)  
 Varillas: 4 uds 160 mm (6,3 pulg.)



### Equipo estándar para Fixturlaser GO

Sistema completo **Art. núm. 1-0806**

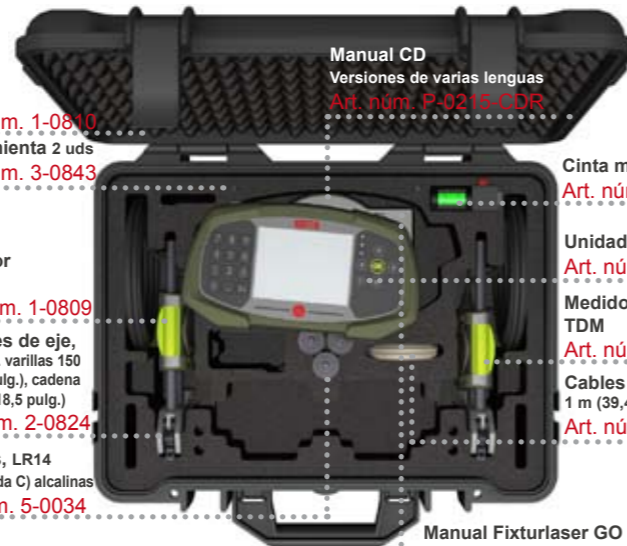

Caja  
**Art. núm. 1-0810**  
 Herramienta 2 uds  
**Art. núm. 3-0843**

Manual CD  
 Versiones de varias lenguas  
**Art. núm. P-0215-CDR**

Cinta métrica  
**Art. núm. 2-0320**

Medidor TDS  
**Art. núm. 1-0809**

Soportes de eje,  
 2 uds incl. varillas 150 mm (59 pulg.), cadena 470 mm (18,5 pulg.)  
**Art. núm. 2-0824**

Unidad de display  
**Art. núm. 1-0807**

Medidor TDM  
**Art. núm. 1-0808**

Cables USB  
 1 m (39,4 pulg.)  
**Art. núm. 5-0737**

Baterías, LR14  
 3 uds (Celda C) alcalinas  
**Art. núm. 5-0034**

Manual Fixturlaser GO  
**Art. núm. P-0215-ES**

### Accesorios opcionales para Fixturlaser GO

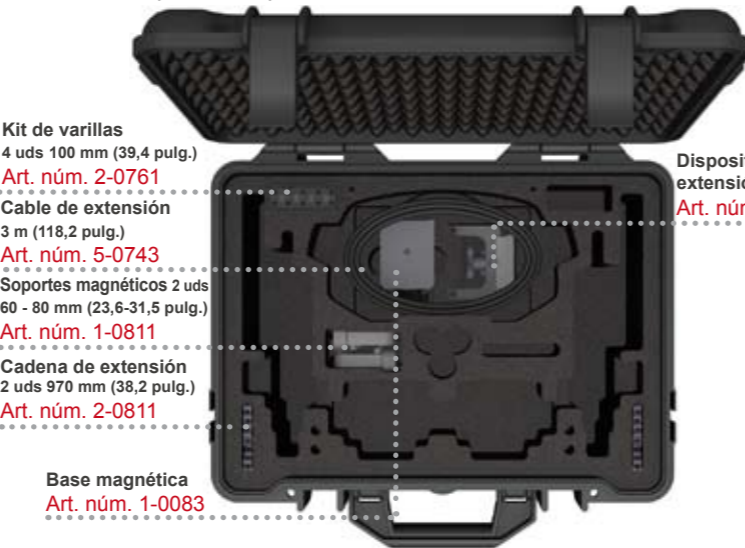

Kit de varillas  
 4 uds 100 mm (39,4 pulg.)  
**Art. núm. 2-0761**

Cable de extensión  
 3 m (118,2 pulg.)  
**Art. núm. 5-0743**

Soportes magnéticos 2 uds  
 60 - 80 mm (23,6-31,5 pulg.)  
**Art. núm. 1-0811**

Cadena de extensión  
 2 uds 970 mm (38,2 pulg.)  
**Art. núm. 2-0811**

Base magnética  
**Art. núm. 1-0083**

Dispositivo de extensión  
**Art. núm. 1-0767**

EXPRESS ALIGNMENT BY FIXTURLASER

# Just Align It. Con Fixturlaser GO.



# ELOS

FIXTURLASER

P.O. Box 7 | SE - 431 21 Mölndal SUECIA  
 Tel.: +46 31 706 28 00 | Fax: +46 31 706 28 50  
 E-mail: info@fixturlaser.se | www.fixturlaser.com

